

VIZULO PINE RECESED Linear luminaire

Mounting instruction Montāžas instrukcija Монтажная инструкция

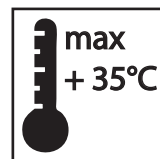

220 - 240 V
AC

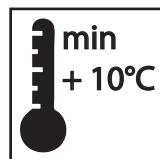
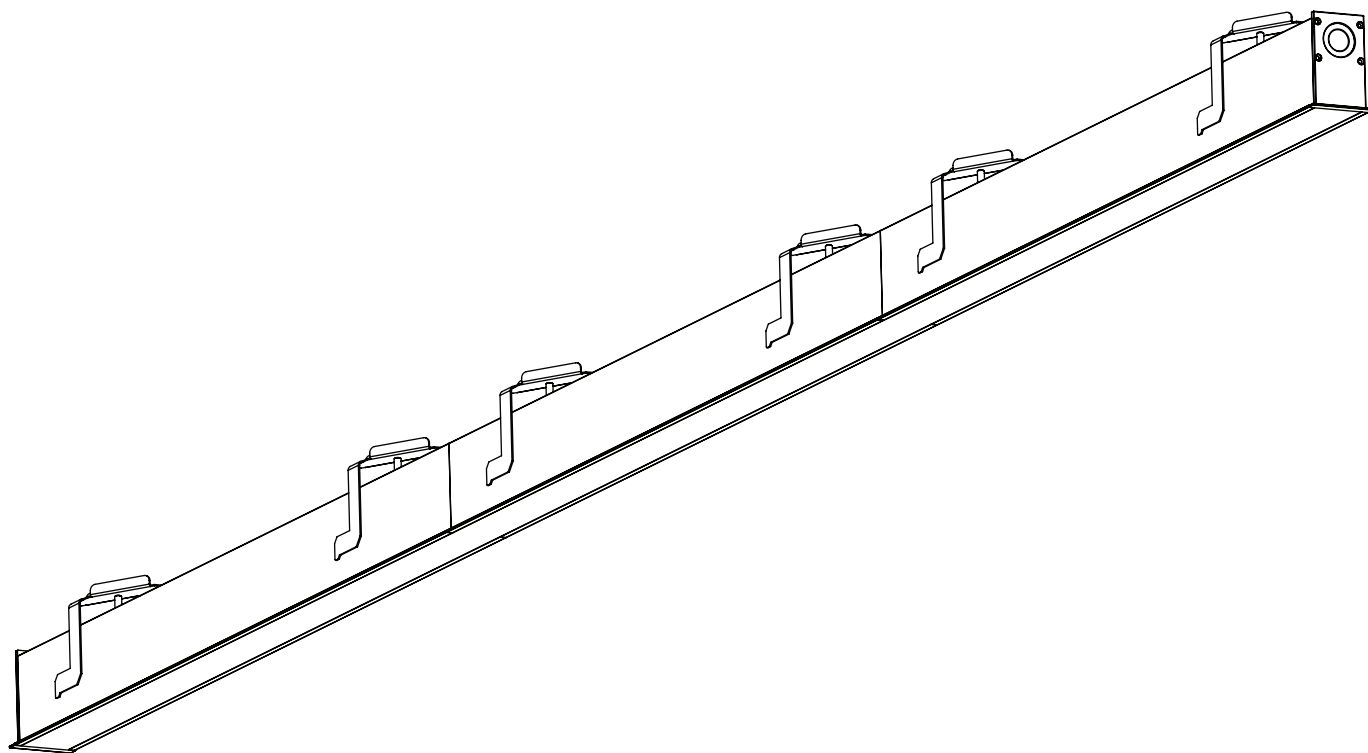

2018-20-09

SIA VIZULO
Laucu Lejas, Iecava, Latvia, LV-3913
www.vizulo.com

vizULO

Dimensions
Izmēri
Размеры

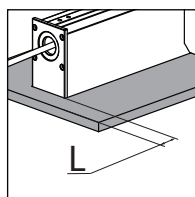
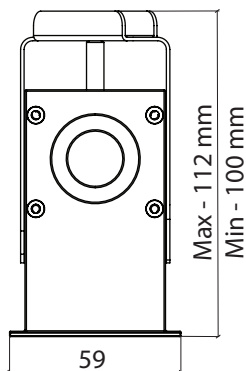
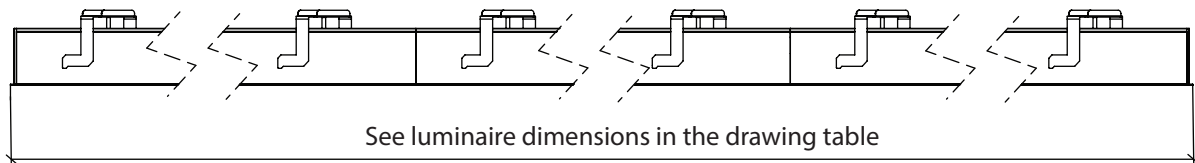

Min mounting distance from
the edge
15 mm

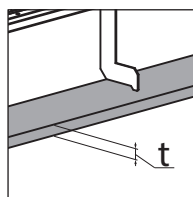

Mounting surface thickness
10 - 15 mm

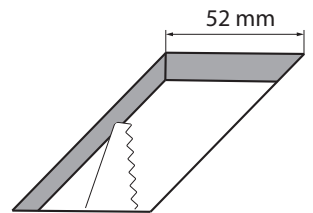

See cut out length in
the drawing table

Netto Weight
Neto Svars
Нетто Вес

2.61 kg per meter

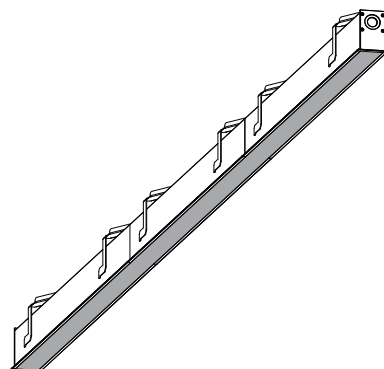
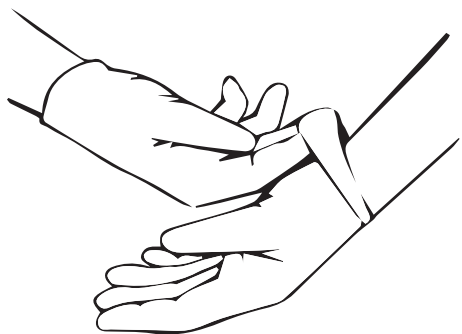

Install LED luminaire only in a clean room using gloves!

Diffuser cover may accumulate small electrostatic charges that makes it susceptible to dust and other small particles; It should only be cleaned using dry microfiber cloth or compressed air duster.

LED gaismekli uzstādīt tikai tīrā telpā, izmantojot cimdus!

Difuzora pārsegs var uzkrāt nelielus elektrostātiskos lādiņus, kā rezultātā uz tā uzklājas putekļi un citas sīkas daļiņas; To būtu jātīra tikai ar sausu mikrošķiedras audumu vai saspiesta gaisa plūsmu.

Установить светодиодный светильник только в чистом помещении, используя перчатки!

Крышка диффузора может накапливать небольшие электростатические заряды, что делает её восприимчивым к воздействию пыли и других мелких частиц;

Это должно быть очищено только сухой тканью из микроволокна или потоком сжатого воздуха.



UZMANĪBU!

Pirms iekšējo profilu montāžas pārbaudīt asimetriskās lēcas gaismas spīdēšanas virzienu, kas norādīts marķējumā.

ATTENTION!

Before mounting the internal profile check the asymmetric lens light beam direction according to the label.

ВНИМАНИЕ!

Перед установкой внутреннего профиля проверьте направление ассиметричной линзы согласно маркировке.

Symmetric lens

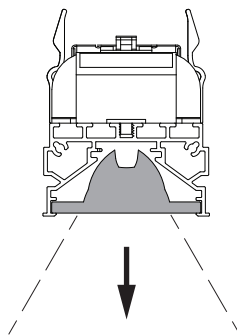

Asymmetric lens *

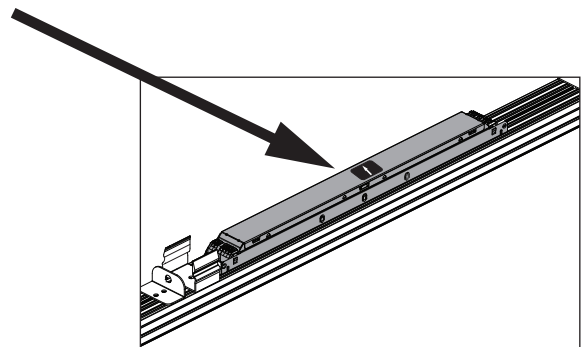
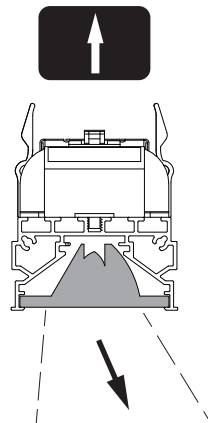

- * Bulta uz marķējuma norāda asimetriskās lēcas gaismas spīdēšanas virzienu.
- * Arrow on the label pointing in the direction of the asymmetric light beam.
- * Стрелка на маркировке указывает на направление светового луча ассиметричной линзы.



WARNING!

- Do not touch LED modules!
- Do not put any tools or other items on LED modules!
- In case any LED is physically damaged (example shown below) the warranty is void.

BRĪDINĀJUMS!

- Neaiztikt LED moduļus!
- Nenovietot instrumentus vai citus priekšmetus uz LED moduļiem!
- Mehānisku LED bojājumu gadījumā (skatīt piemēru zemāk) garantijas apmaiņa nav spēkā.

ВНИМАНИЕ!

- Не прикасаться к LED модулям!
- Не ставить на LED модули инструменты или другие предметы!
- В случае механических повреждений LED (см. ниже) гарантийный обмен не осуществляется.

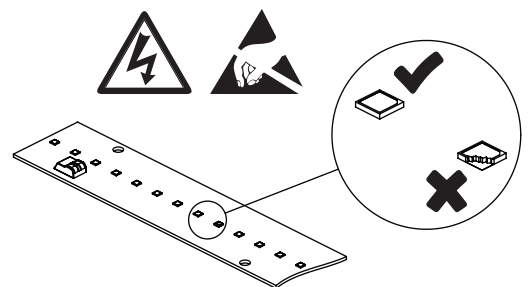

UZMANĪBU!

Iekšējo profilu jāuzstāda kā uzrādīts zemāk esošajos attēlos.



ATTENTION!

The internal profile must be installed as shown in the images below.

ВНИМАНИЕ!

Внутренний профиль должен быть установлен, как показано на рисунках ниже.

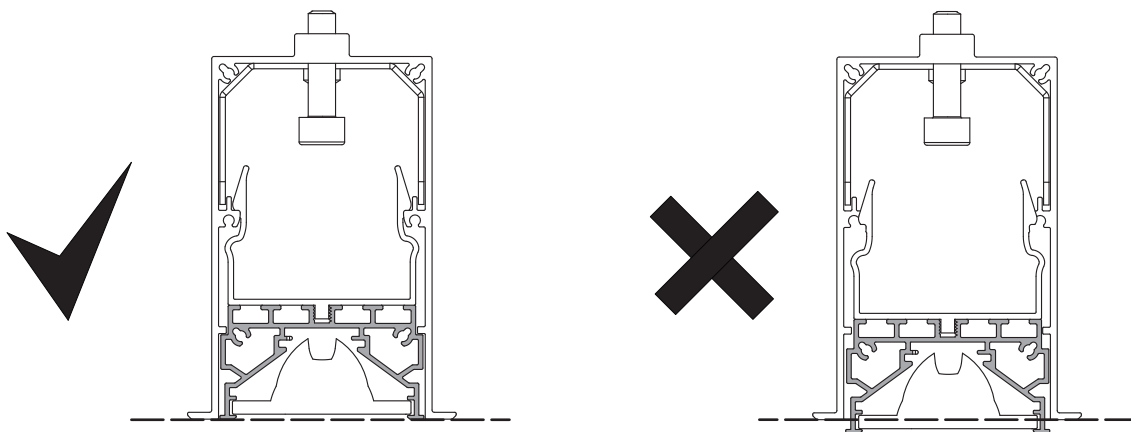

UZMANĪBU!

Iekšējos un ārējos profilus jāuzstāda bez spraugām, kā uzrādīts zemāk esošajos attēlos.



ATTENTION!

Internal and external profiles must be installed without any gaps as shown in the images below.

ВНИМАНИЕ!

Внутренние и внешние профили должны быть установлены без каких-либо зазоров как показано на рисунках ниже.

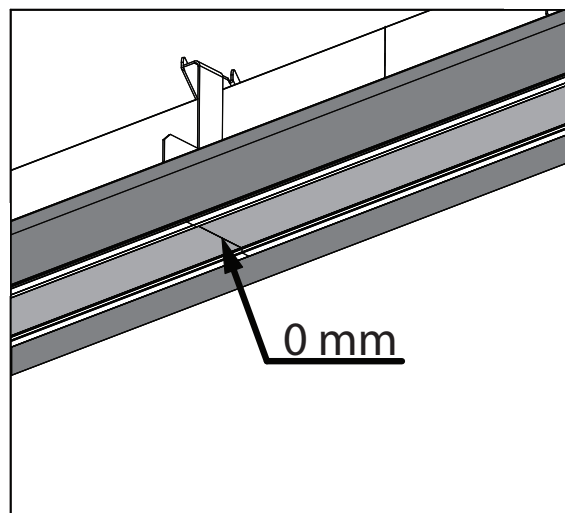
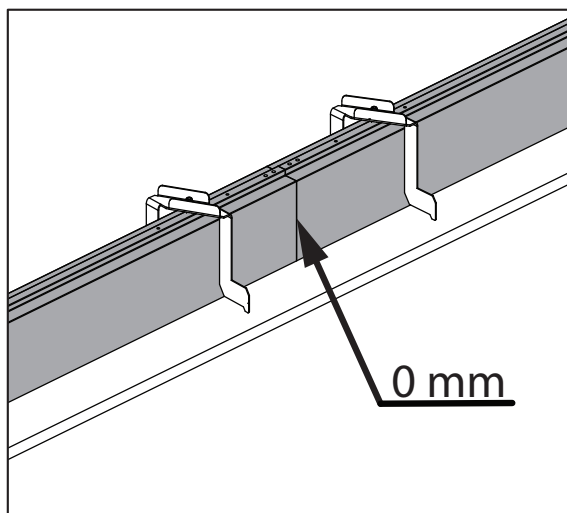

Module mounting
 Moduļa uzstādīšana
 Монтирование модуля

